

JEP MELÉNDEZ

TOMÁS FARIÑA



BENITO CABRERA



# A *pies* y **manos**

TIMPLE. GUITARRA. PERCUSIÓN CORPORAL. CLAQUE





## RIDER A PIES Y MANOS

### **SONIDO**

#### **Benito:**

1 DI

1 micro DPA 4060-OL-C-F00 o similar, con conector B+K (Voz Benito)

1 Sennheiser EW 512 G3 (Set inalámbrico UHF de solapa con transmisor del bolsillo) o similar.

1 Monitor suelo

#### **Tomas:**

1 DI

1 Monitor suelo

#### **Jep:**

3 Micro Sennheiser MKH416 Shotgun o similar. Colgados en vara a 2,5m de suelo (Percusión Corporal/Percusión en mesa)

6 Micro contacto AKG 411 o similar (Claqué / Arena)

1 micro DPA 4060-OL-C-F00 o similar, con conector B+K (voz Jep)

1 Sennheiser EW 512 G3 (Set inalámbrico UHF de solapa con transmisor del bolsillo) o

1 Side fill

#### **Envios :**

envío 1 Benito

envío 2 Tomas

envío 3 side fill (izquierda)

envío 3 side fill (derecha)

PA adaptada al recinto

2 monitores y side fill

Mesa de sonido digital tipo Yamaha QL5 o similar

**Técnico de sonido Paco China. Tfno: 607 579 802**



LISTA DE CANALES . MESA YAMAHA QL5

1	PERC CORPORAL L	JEP	MKH 416			
2	PERC CORPORAL R	JEP	MKH 416			
3	MESA L	JEP	MKH 416			
4	MESA R	JEP	AKG 411			
5	TARIMA 1	CLAQUÉ	AKG 411			
6	TARIMA 2	CLAQUE	AKG 411			
7	TARIMA 3	CLAQUE	AKG 411			
8	TARIMA 4	CLAQUE	AKG 411			
9	ARENA	JEP	AKG 411			
10	GUIARRA	TOMAS	DI			
11	TIMPLE	BENITO	DI			
12	JEP	VOZ	PINZA INHA			
13	BENITO	VOZ	PINZA INHA			
14	RETURN REV 1	HALL				
15	RETURN REV 2	ROOM				
16	RETUR REV 3	PLATE				

# RIDER TÉCNICO

## ESPECTACULO : "A pies y manos"

• TECNICO: Richy Gardez.      Contacto: 648 02 68 23 | ricardo.jgh@hotmail.com

Se requieren 4 lámparas de 1Kw que no contamine en escena, para pachearlo al mismo canal que las bombillas y utilizarlas de descarga. (Pueden ser 4 PAR, Pc, Panorámico...)

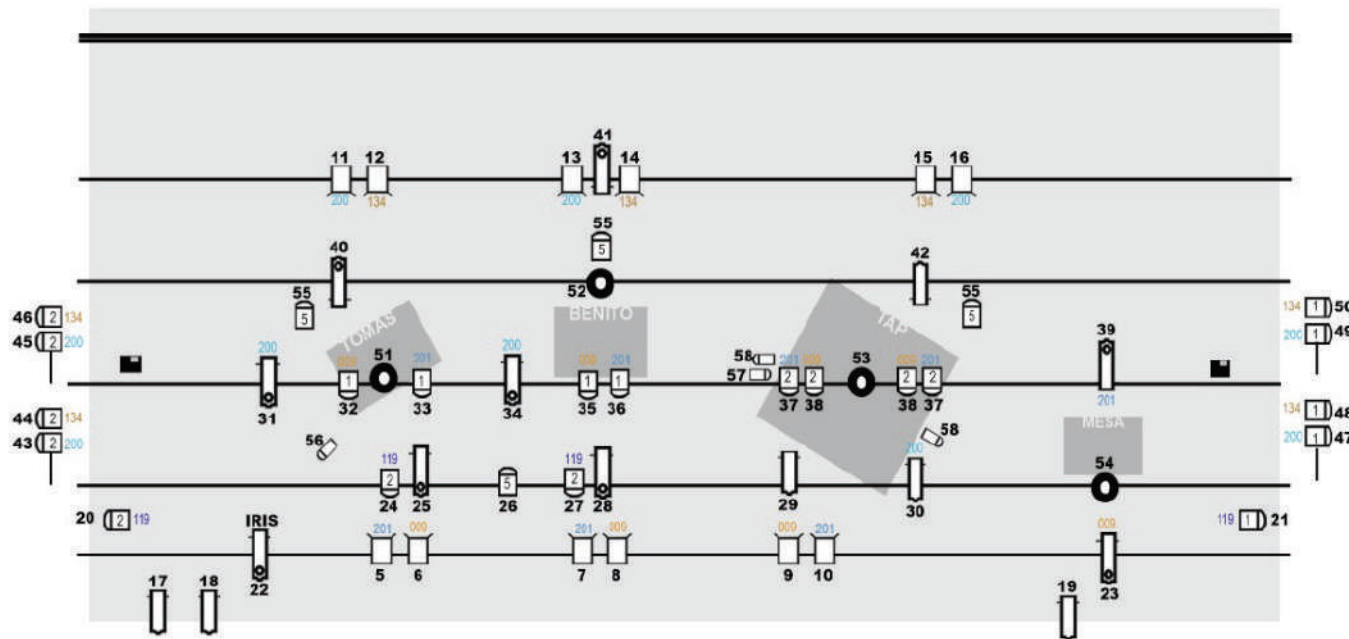

### ILUMINACIÓN

Diseño según en plano:

Dimmer 58ch.

- x4 Panorama/Asimetrico 1Kw
- x2 PC 2kW (portafiltro y visera)
- x12 PC 1kW(portafiltro y visera)
- x6 Recortes 25º-50º 1kw(portafiltros)
- x9 Recortes 15-30º 1kw(portafiltros)
- x9 PAR64 CP60 1kW (#1)
- x11 PAR 64 CP61 1kW (#2)
- x4 PAR 64 CP62 1kW (#5)
- x4 PAR 36 300W (Tomasitos)
- x2 Haze DMX
- x4 Bombillas (Aporta compañía)
- x8 Soportes de suelo
- x4 Calles 1,50m de alto
- x2 Tarimas sin patas (madera) 2x1 m TAP

# PLANO DE ESCENARIO

MONITOR  
MIX 1

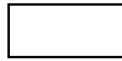

BENITO (TIMPLE)  
LÍNEA D. I.

MONITOR  
MIX 2

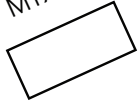

TOMÁS (GUITARRA)  
LÍNEA D. I.

SIDE  
FILL

SIDE  
FILL

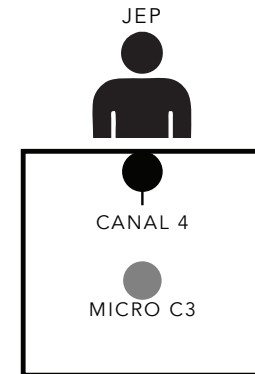
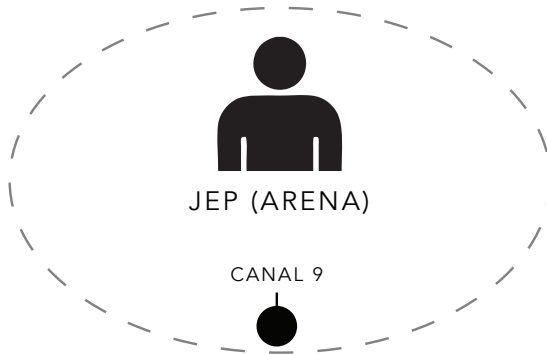
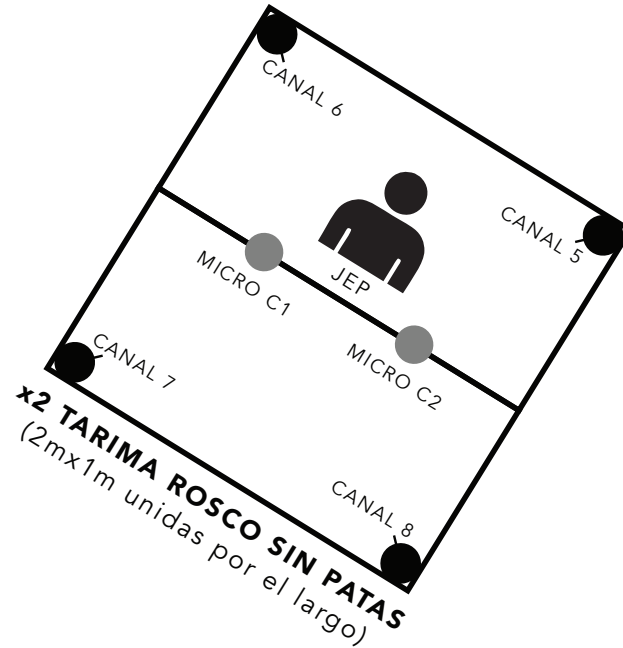

**MESA**  
(LA APORTA LA COMPAÑÍA)